

ΣΥΝΤΗΡΗΣΗ ΚΑΙ ΕΠΙΣΚΕΥΗ ΚΛΙΜΑΤΙΣΤΙΚΟΥ ΕΞΟΠΛΙΣΜΟΥ ΔΗΜΟΤΙΚΩΝ ΚΤΙΡΙΩΝ 2014-2015

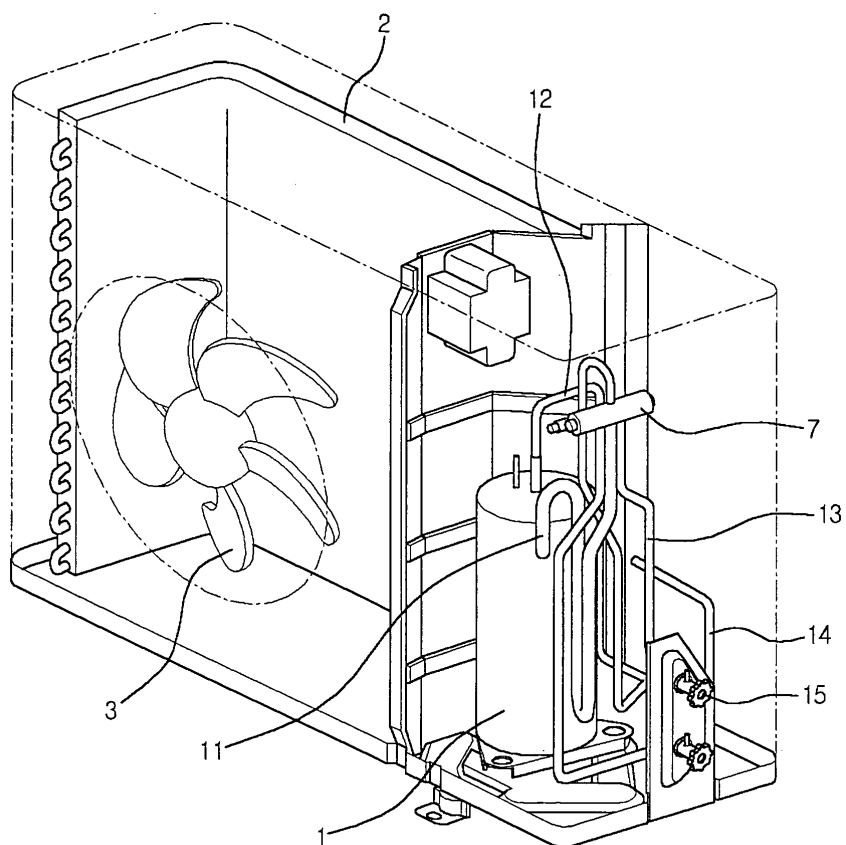

ΠΕΡΙΕΧΟΜΕΝΑ

1. Τεχνική Έκθεση
2. Προϋπολογισμός
3. Τεχνικές Προδιαγραφές



ΤΕΧΝΙΚΗ ΕΚΘΕΣΗ

Η παρούσα Τεχνική Έκθεση αφορά τη Συντήρηση και Επισκευή του Κλιματιστικού Εξοπλισμού των Δημοτικών κτιρίων του Δήμου Ελληνικού-Αργυρούπολης **για ένα έτος.**

Η εργασία συντήρησης κρίνεται απαραίτητη για τους παρακάτω λόγους:

1. Οικονομία στην κατανάλωση ρεύματος
2. Βελτίωση απόδοσης του κλιματιστικού
3. Κέρδος από πρόληψη βλαβών και επισκευών
4. Προστασία του περιβάλλοντος
5. Προστασία της υγείας από μικρόβια που συσσωρεύονται στα φίλτρα

CPV: 39717200-3

Η συνολική δαπάνη για την εκτέλεση των παραπάνω εργασιών θα βαρύνει τον Κ.Α. 10.6265.0005 με τίτλο «Συντήρηση και Επισκευή του Κλιματιστικού Εξοπλισμού» των Προϋπολογισμών των ετών 2014 και 2015. Ένα μέρος των εργασιών θα βαρύνει τον Κ.Α. 10.6265.0005 με τίτλο «Συντήρηση και Επισκευή του Κλιματιστικού Εξοπλισμού» του προϋπολογισμού του οικ. έτους 2014 και το υπόλοιπο θα βαρύνει τον υπό κατάρτιση προϋπολογισμό του οικ. έτους 2015. Η συνολική δαπάνη των εργασιών θα ανέρχεται στο ποσό των 12.117,96€ συμπεριλαμβανομένων απροβλέπτων και ΦΠΑ 23%.

Η ανάθεση της εργασίας θα γίνει με **απ' ευθείας ανάθεση στην χαμηλότερη τιμή με απόφαση Δημάρχου**, κατόπιν πρόσκλησης ενδιαφέροντος και συλλογής προσφορών, σύμφωνα με τις διατάξεις του άρθρου 209 του Ν.3463/06 και του Π.Δ. 28/80.

Αργυρούπολη, 17-07-2014

Ο ΑΝ. ΠΡΟΪΣΤΑΜΕΝΟΣ

Φραγκίσκος Κοντορούσης
Μηχανολόγος Μηχανικός ΕΜΠ



ΠΡΟΫΠΟΛΟΓΙΣΜΟΣ

Ο Προϋπολογισμός της εργασίας αναλύεται ως εξής:

A/A	ΠΕΡΙΓΡΑΦΗ	Ποσό- τητα	Μον. Κόστος	ΣΥΝΟΛΟ
1.	Κλιματιστικό τοίχου τύπου split	136	15,00 €	2.040,00 €
2.	Κλιματιστικό τοίχου τύπου μέσα-έξω	2	26,00 €	52,00 €
3.	Κλιματιστικό κασέτα ψευδοροφής	3	30,00 €	90,00 €
4.	Κλιματιστικό οροφής	12	30,00 €	360,00 €
5.	Κλιματιστικό δαπέδου	40	21,00 €	840,00 €
6.	Κλιματιστικό τύπου ντουλάπα	10	26,00 €	260,00 €
7.	Κλιματιστικό τύπου αεροκουρτίνα	1	15,00 €	15,00 €
8.	Πύργος ψύξης νερού	1	75,00 €	75,00 €
9.	Κεντρικό σύστημα κλιματισμού Ωδείου	1	300,00 €	300,00 €
10.	Κεντρικό σύστημα κλιματισμού "Μ. Θεοδωράκης"	1	970,00 €	970,00 €
11.	Κεντρικό σύστημα κλιματισμού κτιρίου Πολεοδομίας	1	1.250,00 €	1.250,00 €
12.	Κεντρικό σύστημα κλιματισμού Δημαρχείου Ελληνικού	1	800,00 €	800,00 €
13.	Αποξήλωση κλιματιστικού	10	60,00 €	600,00 €
14.	Τοποθέτηση κλιματιστικού	10	120,00 €	1.200,00 €
Σύνολο προ ΦΠΑ:				8.852,00 €
Απρόβλεπτα:				1.000,00 €
Σύνολο με απρόβλεπτα:				9.852,00 €
ΦΠΑ 23%:				2.265,96 €
ΓΕΝΙΚΟ ΣΥΝΟΛΟ:				12.117,96 €

ΠΑΡΑΤΗΡΗΣΕΙΣ:

- (1) Το κόστος της ετήσιας συντήρησης που αναφέρεται στον προϋπολογισμό περιλαμβάνει όλες τις τακτικές και έκτακτες εργασίες συντηρήσεων και επισκευών μικρής κλίμακας, όπως αναλυτικά περιγράφονται στην Συγγραφή Υποχρεώσεων.
- (2) Σε περίπτωση που προκύψει πρόσθετος αριθμός κλιματιστικών ο ανάδοχος, κατόπιν εντολής της επίβλεψης, θα αναλάβει τη συντήρηση των επιπλέον κλιματιστικών. Το κόστος των πρόσθετων συντηρήσεων θα καλυφθεί από το ποσό που προβλέπεται στο προϋπολογισμό της μελέτης για τα απρόβλεπτα.
- (3) Το κεντρικό σύστημα κλιματισμού του Ωδείου αφορά μόνο τους ανεμιστήρες, καθώς δεν υπάρχει ψύξη.
- (4) Οι αποξηλώσεις και τοποθετήσεις κλιματιστικών αφορούν οποιονδήποτε από τους τύπους με α/α 1-7 του προϋπολογισμού, ανεξαρτήτως θέσης τοποθέτησης και μεγέθους κλιματιστικού.

Αργυρούπολη, 17-07-2014

Συντάχθηκε και Θεωρήθηκε

Ο ΑΝ. ΠΡΟΪΣΤΑΜΕΝΟΣ

Φραγκίσκος Κοντορούσης
ΠΕ Μηχανολόγων Μηχανικών



ΤΕΧΝΙΚΕΣ ΠΡΟΔΙΑΓΡΑΦΕΣ

A. ΓΕΝΙΚΑ

Η παρούσα εργασία συντήρησης αφορά σε πλήρη συντήρηση στην αρχή της ΘΕΡΙΝΗΣ περιόδου και σε επανέλεγχο και επιβεβαίωση καλής λειτουργίας στην αρχή της ΧΕΙΜΕΡΙΝΗΣ περιόδου. Στις εργασίες περιλαμβάνεται και η μετατροπή των κεντρικών κλιματιστικών μονάδων (Ωδείο, «Μ. Θεοδωράκης», Δημαρχείο Ελληνικού) από ψύξη σε θέρμανση και αντίστροφα.

B. ΕΙΔΙΚΑ

Στις εργασίες συντήρησης περιλαμβάνονται τουλάχιστον οι κάτωθι:

1. Συντήρηση / έλεγχος / καθαρισμός *εσωτερικού μηχανήματος-στοιχείου* με τα εξής υλικά:
 - Υγρό κατάλληλο για απολύμανση των βλαβερών μικροοργανισμών.
 - Οικολογικό καθαριστικό στοιχείου.
 - Αρωματικό στοιχείου.
 - Καθαρισμός φίλτρων και αλλαγή φίλτρων ιονισμού όταν απαιτείται σε συνεννόηση με τον Επιβλέποντα.
 - Καθαρισμός ανεμιστήρα μονάδας (όταν αυτό είναι εφικτό).
 - Καθαρισμός του μηχανήματος και εξωτερικά.
 - Έλεγχος αποχέτευσης.
 - Σύσφιγξη συνδέσεων ενώσεων χαλκοσωλήνων και καλωδίων παροχής
2. Συντήρηση / έλεγχος / καθαρισμός *εξωτερικού μηχανήματος-στοιχείου* με τα εξής υλικά:
 - Οικολογικό καθαριστικό στοιχείου.
 - Έλεγχος πληρότητας ψυκτικού υγρού.
 - Πλήρωση της μονάδας με ψυκτικό υγρό, στην περίπτωση που κριθεί απαραίτητο σε συνεννόηση με τον Επιβλέποντα.
 - Ανίχνευση διαρροής ψυκτικού υγρού.
 - Πλύσιμο του μηχανήματος εξωτερικά.
 - Καθαρισμός ανεμιστήρα μονάδας και του προστατευτικού καλύμματος.
 - Καθαρισμός των εδράνων του ανεμιστήρα.
 - Έλεγχος αποχέτευσης για φθορές και αποκατάσταση.
 - Έλεγχος παροχής ηλεκτρικού ρεύματος σε φθορές.
 - Επανέλεγχο και χημικός καθαρισμός φίλτρων εκάστου μηχανήματος καθώς και αλλαγή ζεστού σε κρύο στην αρχή της θερινής περιόδου.

Γ. ΒΛΑΒΕΣ - ΑΝΤΑΛΛΑΚΤΙΚΑ

1. ΕΠΙΣΗΜΑΙΝΕΤΑΙ ότι, εάν εντός του χρονικού διαστήματος της σύμβασης παρουσιασθεί δυσλειτουργία σε μηχάνημα που έχει ήδη συντηρηθεί, ο ανάδοχος είναι υποχρεωμένος να προβεί σε επανέλεγχο και επιβεβαίωση ορθής λειτουργίας χωρίς επιπλέον κόστος για το Δήμο.

2. Το κόστος ανταλλακτικών που θα χρειασθεί να τοποθετηθούν από τον ανάδοχο κατόπιν εντολής της Επίβλεψης για την επισκευή και ομαλή λειτουργία των κλιματιστικών θα καλυφθεί από το ποσό που προβλέπεται στον προϋπολογισμό της μελέτης για τα απρόβλεπτα (τα τιμολόγια για την αγορά ανταλλακτικών-υλικών θα χρεώνονται απ' ευθείας από τον ανάδοχο στο Δήμο).

Σημειώνεται ότι το ποσό απροβλέπτων δεν καλύπτει σοβαρές βλάβες που χρήζουν χρονοβόρων και δαπανηρών επισκευών.

3. Επισημαίνεται ότι ανάλωση του ποσού των απροβλέπτων μπορεί να γίνει μόνο με έγγραφη εντολή της Επίβλεψης - σε αντίθετη περίπτωση οι όποιες εργασίες δεν θα πιστοποιηθούν.

Οι εργασίες συντήρησης των διαφόρων τύπων κλιματιστικών θα είναι σύμφωνες με τους κανονισμούς και τα πρότυπα της αντίστοιχης TOTEE και ASHRAE.

Με το πέρας της συντήρησης ο ανάδοχος θα εγγυάται την εργασία την οποία εκτέλεσε για χρονικό διάστημα ενός έτους.

Αργυρούπολη, 17-07-2014

Συντάχθηκε και Θεωρήθηκε

Ο ΑΝ. ΠΡΟΪΣΤΑΜΕΝΟΣ

Φραγκίσκος Κοντορούσης
ΠΕ Μηχανολόγων Μηχανικών



ΠΑΡΑΡΤΗΜΑ
ΤΙΜΟΛΟΓΙΟ ΠΡΟΣΦΟΡΑΣ

Προς: ΔΗΜΟ ΕΛΛΗΝΙΚΟΥ-ΑΡΓΥΡΟΥΠΟΛΗΣ – ΟΙΚΟΝΟΜΙΚΗ ΕΠΙΤΡΟΠΗ

Αφού έλαβα γνώση της Διακήρυξης για την ανάθεση της υπηρεσίας που αναγράφεται στην επικεφαλίδα και των λοιπών στοιχείων Δημοπράτησης, καθώς και των συνθηκών εκτέλεσης της υπηρεσίας αυτής, υποβάλλω την παρούσα προσφορά και δηλώνω ότι αποδέχομαι πλήρως και χωρίς επιφύλαξη όλα αυτά και αναλαμβάνω την εκτέλεση της υπηρεσίας με τις ακόλουθες τιμές μονάδος:

A/A	ΠΕΡΙΓΡΑΦΗ	Ποσό-τητα	Μον. Κόστος	ΣΥΝΟΛΟ
1.	Κλιματιστικό τοίχου τύπου split	136		
2.	Κλιματιστικό τοίχου τύπου μέσα-έξω	2		
3.	Κλιματιστικό κασέτα ψευδοροφής	3		
4.	Κλιματιστικό οροφής	12		
5.	Κλιματιστικό δαπέδου	40		
6.	Κλιματιστικό τύπου ντουλάπα	10		
7.	Κλιματιστικό τύπου αεροκουρτίνα	1		
8.	Πύργος ψύξης νερού	1		
9.	Κεντρικό σύστημα κλιματισμού Ωδείου	1		
10.	Κεντρικό σύστημα κλιματισμού "Μ. Θεοδωράκης"	1		
11.	Κεντρικό σύστημα κλιματισμού κτιρίου Πολεοδομίας	1		
12.	Κεντρικό σύστημα κλιματισμού Δημαρχείου Ελληνικού	1		
13.	Αποξήλωση κλιματιστικού	10		
14.	Τοποθέτηση κλιματιστικού	10		

Σύνολο προ ΦΠΑ και απροβλέπτων: _____

Ο ΠΡΟΣΦΕΡΩΝ

(Σφραγίδα και υπογραφή)

Αργυρούπολη ____/____/2014
(Ημ/νία συμπλήρωσης)